



HIDRO-TEC

Expertos en reparación de patines
hidráulicos y más

APILADOR HIDRAULICO MANUAL MIKELS ANGOSTO 3 METROS



MIKELS

INFORMACION TECNICA

| | |
|----------------------------------|-----------------------|
| SKU: | HT-MK-AP3-1000 |
| Capacidad de carga | 1000 kg. |
| Largo de horquilla | 800 mm (e1) |
| Ancho de horquilla | 580 mm (a1) |
| Altura mínima de horquillas | 90 mm (h1) |
| Altura máxima de horquillas | 3000 mm (h2) |
| Diámetro de ruedas direccionales | 147 mm |
| Diámetro de ruedas de soportes | 83 mm |
| Tipo de ruedas | Nylon |
| Peso | 320 kg. |

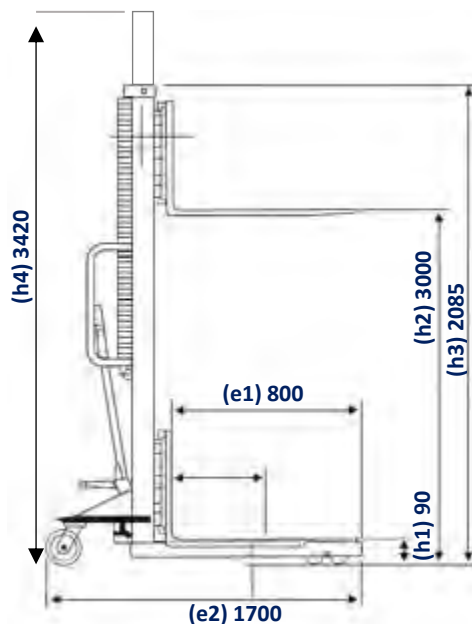



HIDRO-TEC

Expertos en reparación de patines
hidráulicos y más

APILADOR HIDRAULICO MANUAL MIKELS ANGOSTO 3 METROS



FUNCIONAMIENTO

En el maneral del patín hidráulico encontrará la palanca de mandos, la cual tiene tres posiciones.

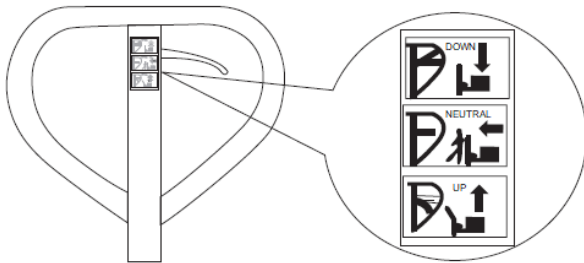

DOWN = para accionar el descenso de las horquillas
NEUTRAL = para mover el patín hidráulico
UP = para accionar el levante de las horquillas

1. Para mover el apilador hidráulico sin que el maneral presente resistencia, coloque la palanca de mandos en la posición NEUTRAL.
2. Para levantar la carga, coloque la palanca de mandos en la posición UP.
3. Para el descenso de la carga, coloque y mantenga la palanca de mandos en la posición DOWN.

CARACTERISTICAS

- Rejilla de acero para protección al momento de ascenso y descenso
- Estructura de acero ASTM A29-93
- Cadena de acero forjado
- Manija de acero ASTM-A53A
- Resorte de acero ANSI1-10
- Pedal de acero de aproximación
- Sistema de bloqueo metálico en las ruedas
- Empaques de plástico altamente resistente
- Uñas fijas para mayor seguridad

Se requiere el uso de tarima con zanco libre, para el funcionamiento de este apilador hidráulico.

